

Descripción:

Nuestros sensores **TECNESI** modelo **TEC-E1-D**, es ideal para instalar dentro de los perfiles para cintas LED, es de tipo interruptor de sensor de puerta, conectado directamente a la tira de LED:

- Cuando la puerta se abre, o no hay obstáculos adelante, la tira se enciende gradualmente.
- Cuando la puerta se cierra, o hay un obstáculo adelante, la tira se apaga gradualmente.
- Generalmente instalado en perfiles para cintas LED.

Características generales

Entrada	12-24V (4A)
Salida	12-24V (4A)
Potencia	Max. 48W@12V Max. 96W@24V
Certificaciones	CE, EMC, LVD
Distancia de detección	≤ 10
Ángulo de detección	15-30

Medidas en mm:

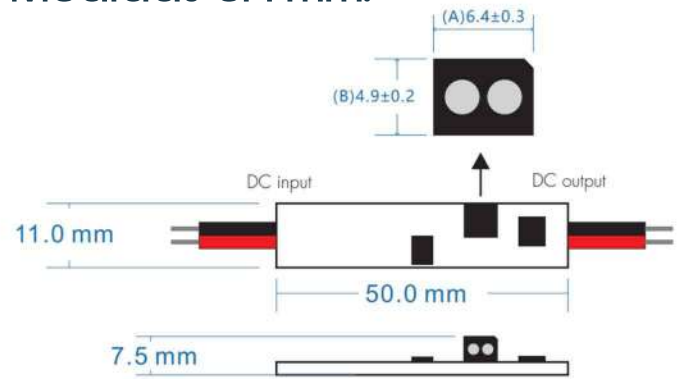

Forma de Instalación:

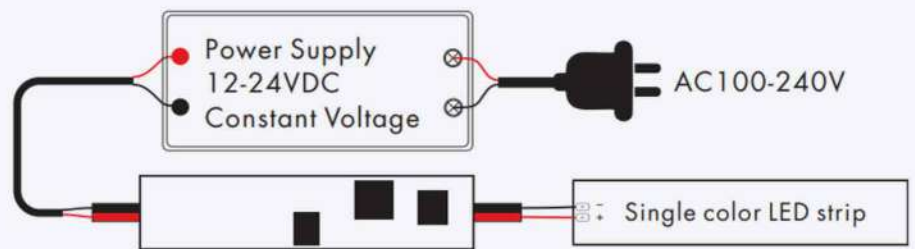

Atención al Instalar:

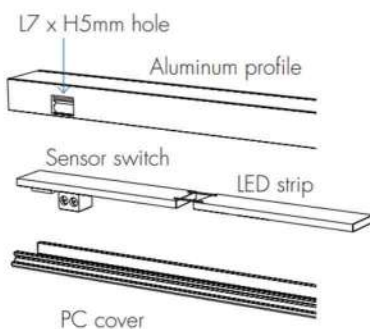

1. El sensor no debe exponerse a la luz solar directa, o se introducirá una señal de interferencia
2. Haga un agujero de tamaño L7 x H5mm en la cubierta de la PC.
3. Ponga el interruptor del mini sensor en perfiles cuando la energía está apagada, Coloque la cabeza del detector en el orificio.
4. Preste atención a la entrada de energía y la polaridad de salida del LED