

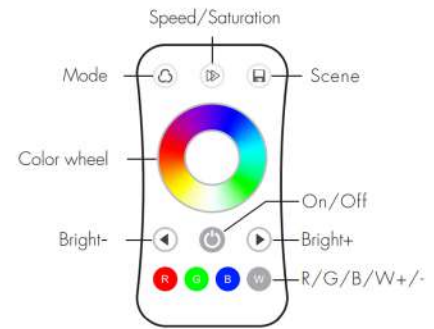

Descripción:

El V3+R8-1 es un controlador de estilo mini con salida de voltaje constante de 3 canales, rueda táctil de ajuste de color ultrasensible, atenuación suave y cambio sin parpadeos, construido en 10 modos dinámicos, incluye salto o estilo de cambio gradual, función de atenuación independiente de cada canal R, G, B para lograr millones de colores, función de transmisión automática: el controlador transmite automáticamente la señal a otro controlador con una distancia de control de 30 m, sincronizar en varios controladores.

Función de Control Remoto

- Encendido/apagado: enciende/apaga la luz.
- Rueda de color: toque para cambiar el color RGB estático.
- Brillo+/-: ajuste el brillo, presione brevemente 10 niveles, presione prolongadamente 1-5s para un ajuste continuo de 256 niveles.
- R, G, B: Presione brevemente para obtener el color rojo, verde o azul directamente, mantenga presionado 1-5s para ajustar el brillo R/G/B continuamente para lograr millones de colores.
- W: Pulsación corta para encender/apagar blanco (mezcla RGB), pulsación larga de 1 a 5 s para ajustar la saturación de forma continua.
- Escena: presione brevemente para recuperar la escena, presione prolongadamente 2 segundos para guardar el color actual en la escena.



El usuario final puede elegir las formas adecuadas de coincidencia/eliminación. Se ofrecen dos opciones para la selección:

Use la tecla Match del controlador:

Emparejar:

Presione brevemente la tecla de coincidencia, presione inmediatamente encendido/apagado (remoto de zona única) o tecla de zona (remoto de zona múltiple) del control remoto.

Borrar:

Mantenga presionada la tecla de coincidencia durante 5 segundos para eliminar todas las coincidencias, La luz parpadea 5 veces significa que todos los controles remotos coinciden fueron eliminados.

Usar reinicio de energía:

Emparejar:

Apague la alimentación, luego enciéndala, repita nuevamente. Inmediatamente presione brevemente la tecla de encendido/apagado 3 veces en el control remoto. La luz parpadea 3 veces, lo que significa que la coincidencia se ha realizado correctamente.

Borrar:

Apague la alimentación, luego enciéndala, repita nuevamente, Inmediatamente presione brevemente la tecla de encendido/apagado 5 veces en el control remoto. La luz parpadea 5 veces, lo que significa que se eliminaron todos los controles remotos coincidentes.

Instalaciones Mecánicas

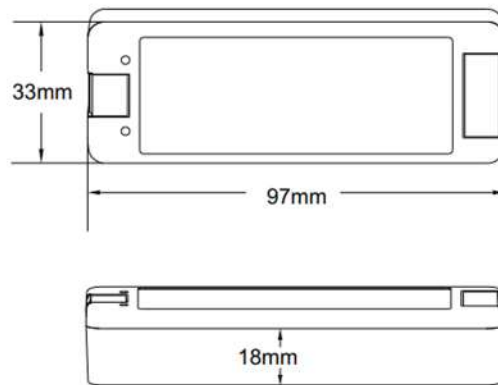
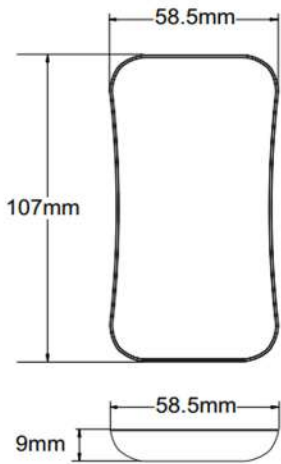
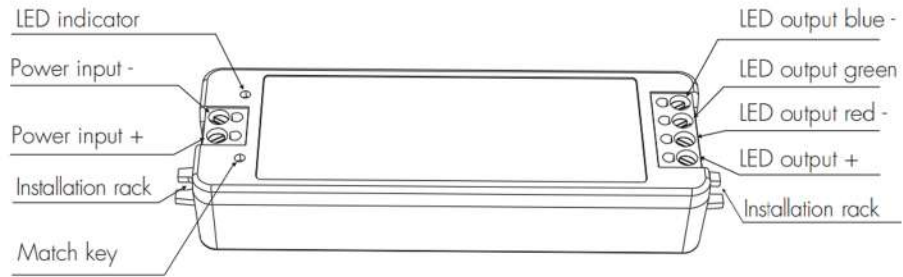

Estructuras

Diagrama de Cableado

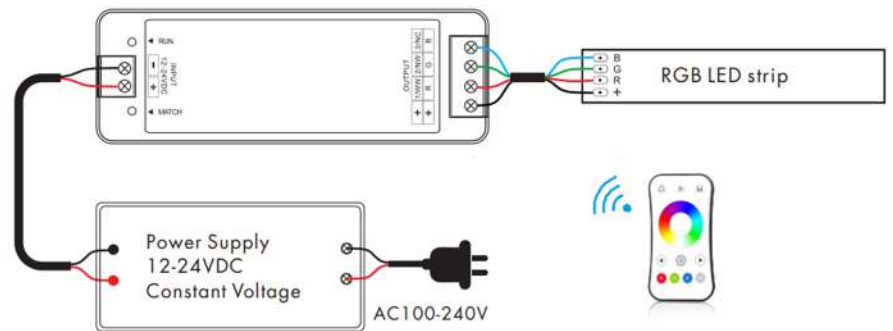

Notas de Aplicación

Transmisión automática: un receptor puede transmitir las señales del control remoto a otro receptor dentro de los 30 m, siempre que haya un receptor dentro de los 30 m, la distancia del control remoto puede ser ilimitada.

Sincronización automática: múltiples receptores dentro de una distancia de 30 m pueden funcionar sincrónicamente cuando están controlados por el mismo control remoto.

La ubicación del receptor puede ofrecer una distancia de comunicación de hasta 30 m.

Sin embargo, recomendamos para aplicaciones en interiores, que las ubicaciones de los receptores no deben estar separadas más de 15 m.

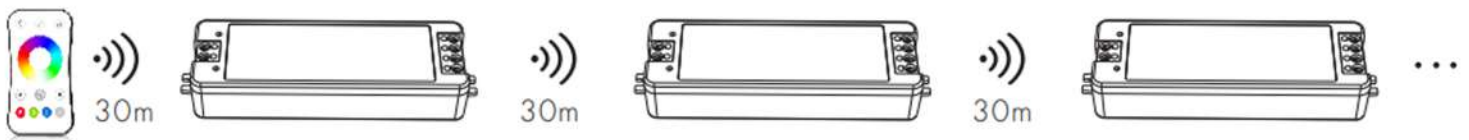

Parámetros técnicos

Entrada y Salida del receptor LED	Vo+D3:E25ltaje de entrada	12-24VDC
	Corriente de entrada	12.5A
	Voltaje de salida	3x (12-24) VDC
	Corriente de salida	3CH, 4A/ CH
	Potencia de salida	144-288W (12-24V)
	Tipo de salida	Voltaje constante
Datos de atenuación	Nivel de atenuación	4096 Niveles
	Rango de atenuación	0-100%
	Curva de atenuación	Logarítmico
	Frecuencia PWM	750Hz
Entrada y salida del control remoto LED	Señal de salida	RF(2.4GHz)
	Tensión de trabajo	3VDC(CR2032)
	Corriente de trabajo	<5mA
	Corriente de espera	<10μA
	Tiempo de espera	1 año
	Distancia Remota	30m
Seguridad y EMC	Estándar EMC	EN301 489, EN 62479
	Estándar de seguridad (LVD)	EN 60950
	Equipo de radio (ROJO)	EN300 328
	Certificación	CE, EMC, LVD, RED
Ambiente	Temperatura de funcionamiento	Ta: -30°C ~ +55°C
	Temperatura de la caja (máx.)	Tc: +85°C
	Clasificación del IP	IP20

Análisis de fallas y solución de problemas

Fallas	Causas	Soluciones
Sin luz	1. Sin energía.	1. Verifique la energía.
	2. Conexión incorrecta o insegura.	2. Verifique la conexión.
Intensidad desigual entre frente y trasero, con caída de tensión	1. El cable de salida es demasiado largo.	1. Reduzca el suministro de cable o bucle.
	2. El diámetro del cable es demasiado pequeño.	2. Cambie el cable más ancho.
	3. Sobrecarga más allá de la capacidad de la fuente de alimentación.	3. Reemplace la fuente de alimentación superior.
	4. Sobrecarga más allá de la capacidad del controlador.	4. Agregar repetidor de energía.
Ninguna respuesta desde el control remoto	1. La batería no tiene energía.	1. Reemplace la batería.
	2. Más allá de la distancia controlable.	2. Reduzca la distancia remota.
	3. El controlador no coincidía con el control remoto.	3. Vuelva a combinar el control remoto